

ФОРТ ИМПЕРАТОР ПАВЕЛ I. УНИЧТОЖЕНИЕ

ЛЕОНИД АМИРХАНОВ
ФОТО ОЛЕГА ЗЫРЯНОВА

«Один зажег свечу, которая начала тлеть. Я приказал ее потушить, что он сделал, затоптав ногами. Случайно оглянувшись, я заметил, что из одной из мин, лежащих приблизительно в количестве 60–70 шт., показался черный дым, потом огонь. Я спросил, в чем дело, и получил ответ, что военмор Пронин бросил в мину горящий уголь».

ФОТО: WWW.ZYRYAN.RU

Так на следствии военмор Р. Г. Борисов рассказывал о случившемся на форту Павел. Склад мин, коим служил этот форт, — место очень опасное. В 1919 году здесь уже взрывались мины, но серьезных последствий не было и дознание ничего определенного о причинах не выяснило. Здесь одних только шаровых мин было 288 штук. Но то ли чувство опасности притупилось, то ли еще что-то нехорошее, но форт был уничтожен. Произошло это 19 июля 1923 года. Хроника этой ночи отражена в вахтенном журнале крейсера «Аврора».

ВЫПИСКА ИЗ ВАХТЕННОГО ЖУРНАЛА КРЕЙСЕРА «АВРОРА»

22 часа 30 мин. На форте Павел замечен огонь по ту сторону форта. Что горит, неизвестно, ибо огонь скрывается зданием.

22.40. Огонь на форту Павел погас. Идет дым за зданием. Дым очень заметен.

22.42. На форте Павел опять вспыхнул огонь.

[...]

23.05. Взрыв на Павле в виде фейерверка. Пошел дым.

[...]

00.54. Страшно сильный взрыв (подобно фейерверку). Сильный дым потом.

00.55. Сильный дым, освещенный огнем.

00.56. Дым. Вспышки на форте. Огонь.

00.58. Очень сильный фэрыв (именно так в документе. — Л. А.) на форте (фейерверк с множеством искр).

[...]

01.23,5. Страшной силы взрыв (самый сильный из всех бывших). В рубке выбиты все стекла (ходовой). Виден большой столб сильного дыма. Выбиты стекла во флагманском помещении.

01.25. Новая вспышка. Огонь все усиливается в центральной части.

01.27,5. Огонь увеличивается. Идут клубы дыма.

01.29. Огонь затухает.

01.32. Огонь быстро затухает. Виден только слабый отблеск.

01.32,5. Огонь прекратился. В средней части видны клубы дыма.

01.35. Виден слабый отблеск в окнах.

Вахтенный начальник Семёнов».

Что же произошло? Около 7–8 часов вечера к старпому линкора «Парижская коммуна» В. А. Добровольскому подошел трюмный старшина Путилин и попросил разрешения покататься на шлюпке. Разрешение Добровольский дал, но при этом даже не спросил, где военморы собираются кататься. Старшим шлюпки вызвался котельный механик

не объяснима — кому ж в тюрьму охота...

Впрочем, кто бросил — не так и важно. Главное — бросил. Сразу же «образовалась вспышка», и моряки помчались к шлюпке, и на шлюпке — на линкор. Испугались.

До «Парижской коммуны» они дошли за 7–10 минут. При этом Борисов предупредил свою команду, чтобы молчали, а сам собирав-

Линейный корабль «Парижская коммуна» в Кронштадте, 1920-е годы

Р. Г. Борисов. Первая странность — на боевом корабле трюмный старшина обращается не «по команде», а непосредственно к старшему помощнику командира корабля. Ну и порядки!

Итак, девять морячков на шлюпке сначала пошли к Кроншлоту, потом на Павел. Здесь среди мин заграждения они обнаружили так называемые японские грелки. К сожалению, в архиве пока не удалось найти объяснение, что это такое. По словам Борисова, ими в годы Первой мировой обогревались в окопах, и он называет их то свечой, то углем.

Военморы стали зажигать эти грелки, и кто-то бросил одну из них в мину. Борисов утверждал, что это сделал Путилин, но тот категорически отрицал, да и остальные указывали то на одного, то на другого. Почему бросил, сказать сложно. Кто-то увидел в мине даже порох и «что-то желтое». Разгорелся спор — «динамид» это или ржавчина, возможно, чтобы выяснить, грелку в мину и бросили.

Составить целостную картину противоречивых показаний весьма трудно. И понять обвиняемых можно. Крестьянские парни из голодных деревень в одночасье стали военморами. К ним обращаются на «вы». Они получают паек и даже денежное довольствие. Вместо обмоток и лаптей — клещи и бляхи. И вдруг эти мины, которые почему-то имеют тенденцию взрываться. Путаница в показаниях экскурсантов вполне объяснима — кому ж в тюрьму охота...

Очень странный эпизод, не правда ли? Если Борисов действительно упал в трюм, то интересно, какие ушибы он получил? И что это за врач, который увольнение на берег считает лучшим лечением для упавшего в трюм? А может быть, Борисову как главному свидетелю что-то угрожало, и Добровольский



ся доложить старпому Добровольскому. Как раз во время доклада старпому и произошел первый взрыв, который, по словам Добровольского, помешал ему «...привести в исполнение первую пришедшую в голову мысль о немедленном докладе начальнику штаба и заняться распоряжениями о принятии противопожарных мер». Старпом о том, что на Павле были моряки линкора, доложил только спустя сутки. Почему? Он и сам объяснить не мог.

Затем случилось нечто непонятное. Борисов был отпущен на свою квартиру в Кронштадт «...как упавший сегодня в трюм (по его докладу) для лечения на 3 суток от ушиба, засвидетельствованного судовым врачом». Добровольский «...полагал, что поскольку он имеет семью в Кронштадте и тем более больной, — скрываться от суда или вообще от ареста не может, и считал целесообразным его арестовать на квартире». Эти аргументы вызвали естественный вопрос у следствия: «Что за целесообразность вы находили произвести арест Борисова на квартире?». Ответ: «Думал, что это не вызвало бы никаких толков среди команды, и чтобы не знали, что наша шлюпка была на Павле».

Если Борисов действительно упал в трюм, то интересно, какие ушибы он получил? И что это за врач, который увольнение на берег считает лучшим лечением для упавшего в трюм? А может быть, Борисову как главному свидетелю что-то угрожало, и Добровольский



специально отправил его в Кронштадт, чтобы спасти ему жизнь?

А теперь с «Парижской коммуны» перенесемся на «Аврору». Вспышку мины и уходящую с форта шлюпку увидели с крейсера. Начальник ВМУ Винтер послал шлюпку с восемью «охотниками» — добровольцами. Это были слушатели В. И. Полещук, К. И. Сокольский, Ф. С. Седельников, Н. К. Моралев, М. У. Ушеревич, К. Я. Казаков, Г. И. Альман и А. К. Евсеев под командованием заведующего обучением ВМУ В. В. Гедде.

Итогом их похода на Павел стали тяжелое ранение Евсеева и Седельникова, контузия Полещука и Моралева. Гедде умер в госпитале в шесть утра. У Альмана голова была сорвана до нижней челюсти. От Казакова остались только части скелета. Погиб и Ушеревич. Один Сокольский, оставшийся по приказу Гедде у шлюпки, отделался испугом — и немалым. Что же произошло?

По воспоминаниям оставшегося в живых Евсеева, прибыв на Павел, они побежали к горящей мине. Гедде приказал по пути насыпать песок во что попало: в фуражки, в голландки. Песком они собирались гасить пламя.

Евсеев писал: «Наступила темнота. Я только видел, как из горловины мины вылетал огонь, освещающая каменные укрепления форта, где было более сотни мин. Я и мой товарищ Ушеревич первыми насыпали песок в голландки и первыми бросили его в горловину мины. Мина, проглотив его, злоеце заши-

пела и выбросила пламя в два раза большее, чем оно было прежде. Остальные тоже тушили горящую мину. Один из наших военмор, Казаков, даже вылил в нее ведро воды.

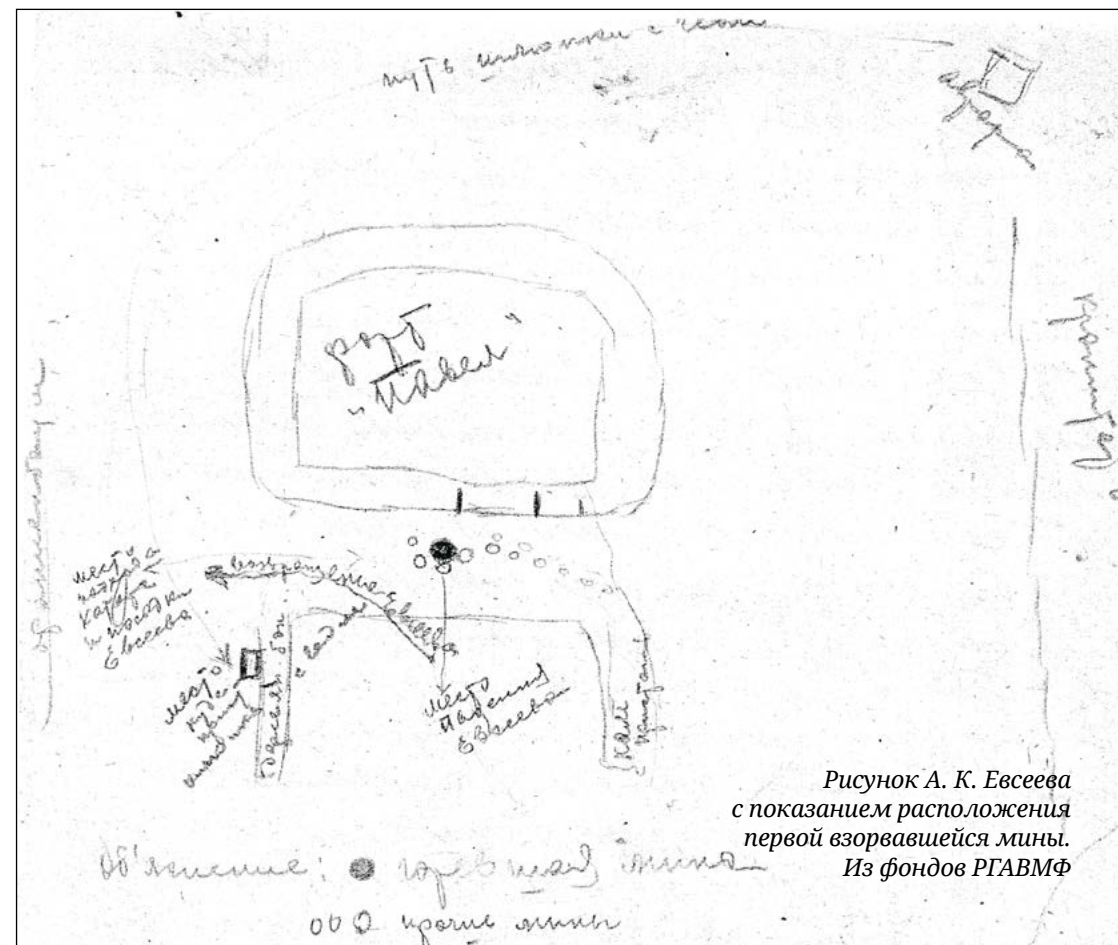

Оставшиеся в живых слушатели ВМУ, пытавшиеся спасти форт Император Павел I (слева направо): К. И. Сокольский, В. И. Полещук, Ф. С. Седельников, Н. К. Моралев, А. К. Евсеев

С секунды на секунду мы ожидали взрыва. Мина накалилась докрасна. Смерть как бы смотрела нам в лицо. Видя неудачу своих попыток погасить огонь, мы решили изолировать мину. Схватили минреп, валившийся здесь же, на берегу. Попытка столкнуть мину в море кончается неудачей. Минреп лишь раскачивает ее. Чувствуем свое бессилье, но с двойной энергией принимаемся за работу. Снова делаем отчаянную попытку столкнуть мину, и снова мешает окружающее ее кольцо других мин. Томительно идут секунды. Мы находимся всего в трех-четырёх шагах от дрожащей от внутреннего полыхания мины. Она как бы загнипотизировала и притягивает к себе... И вдруг сметающий все на своем пути огненный смерч и грохот. Это один миг. Я видел только блеск. Стало темно. Я потерял сознание. Очнулся в воде, будучи отброшен »

Рисунок А. К. Евсеева с показанием расположения первой взорвавшейся мины. Из фондов РГАВМФ



Теоретические занятия по минному делу. 1910-е годы

горящем форту, погибли четыре близких, почти родных товарища: Гедле, Казаков, Ушерович, Алтман...». Эти воспоминания приукрашены опубликовавшим их автором книги «Судьба высокая «Авроры» Ю. М. Черновым, тем не менее все почти так и было. Вот только непонятно, как можно остаться живым, находясь в трех-четыре шагах от взорвавшейся мины? Родиться «в рубашке» и с серебряной ложкой во рту для этого явно недостаточно. Правда, известен случай на Черноморском флоте, когда в 1942 году выловленную немецкую мину неизвестной еще системы оставили на берегу под охраной часового. Мина думала-думала, а потом взяла и взорвалась. Часовой, стоявший в четырех-пяти метрах, так и остался стоять, не получив ни царапины, только на некоторое время потерял возможность крепко выругаться.

Вопрос в другом: почему на Павел не отправили минеров, а отправили Гедле с добровольцами? И отправили не на форт, догнать шлюпку «Парижской коммуны», отходившую

Сверху вниз: 1 – корпус мины заграждения; 2, 3 – тележка-якорь мины заграждения на форту Император Павел I, 2013 год

с форта. Но Гедле после безуспешных попыток догнать эту шлюпку пошел тушить мину. Пошел, не зная, как это надо делать. Разумеется, ни песком, ни водой тротил тушить нельзя.

Интересно отметить и то, что несколько наблюдателей видели еще одну шлюпку, отходившую от форта. Какую? Вопрос пока без ответа.

Но вообще складывается впечатление, что Большой Кронштадтский рейд в тот период представлял собой большой проходной двор. Начальник штаба учебного отряда ВМУ военмор Ю. А. Добротворский показал, что до взрыва на Павле в течение полутора недель на этот форт посылались шлюпки со слушателями для занятий астрономией. «Разрешения для этого не испрашивалось, так как командированный в Штаб Крепости в/м БИЛЕВИЧ для выяснения района свободного плавания, запрещенные места набросил на карту, в результате форт «ПАВЕЛ» оказался на чистой воде».

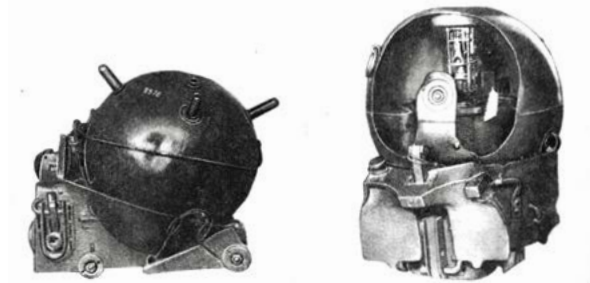

Якорная гальваноударная мина образца 1908 г. Якорная ударно-механическая мина образца 1912 г.

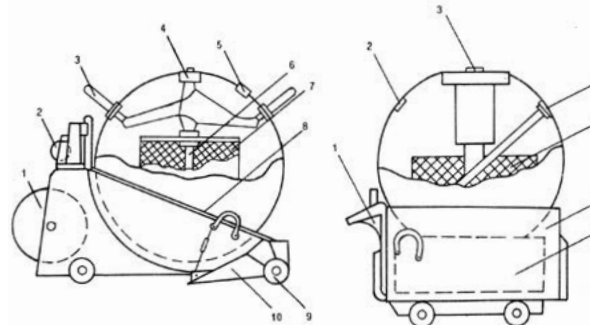

Устройство мины образца 1908 г. 1 - вьюшка с минрепом; 2 - груз шпёрта; 3 - гальваноударный котлаж; 4 - предохранительный прибор; 5 - прибор потопления; 6 - запальное устройство; 7 - зарядная камера; 8 - якорь-тележка; 9 - роульс; 10 - лапа якоря

взрывом. Вода освежила меня и придала мне силы. Я выбираюсь на берег. Чувствую большую слабость. На берегу в темноте замечаю среди груды камней несколько огоньков. Это загорелось еще несколько мин. Опасность придает мне новые силы. [...]

Я и Седелников в Кронштадтском госпитале. За нами заботливый уход, а там, на

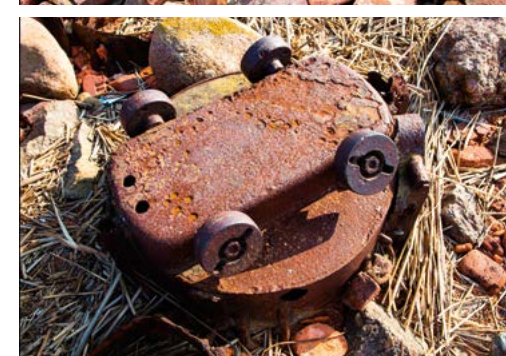

Непонятно и то, как форт, наштапигованный взрывчаткой, оставался без охраны. Главный минер Г. М. Озеров показал, что форт Павел служил и служит складом взрывчатых веществ, в 1919 году после происшедшего на форту взрыва все оставшиеся мины (254 шт.) были списаны в расход, но фактически оставались на форту; с 1921 года имевшийся на форту караул постановлением Окружной комиссии был снят, и с того времени форт никем не охранялся...

Все участники похода на Павел были приговорены к различным срокам. Но интересно то, что Уполномоченный Афанасьев, который вел дознание, отметил, что вещественных доказательств по делу не имеется. Это при том, что у Борисова изъяли: «Денег советских обр. 1923 года — 905 рублей. Керенских — 760 рублей. Николаевских — 100 рублей. Фотографический аппарат малого размера — 1. Бумажник кожаный старый — 1. Перочинных ножей — 2. Ключей разных — 4».

ФОТО: WWW.ZYRYAN.RU

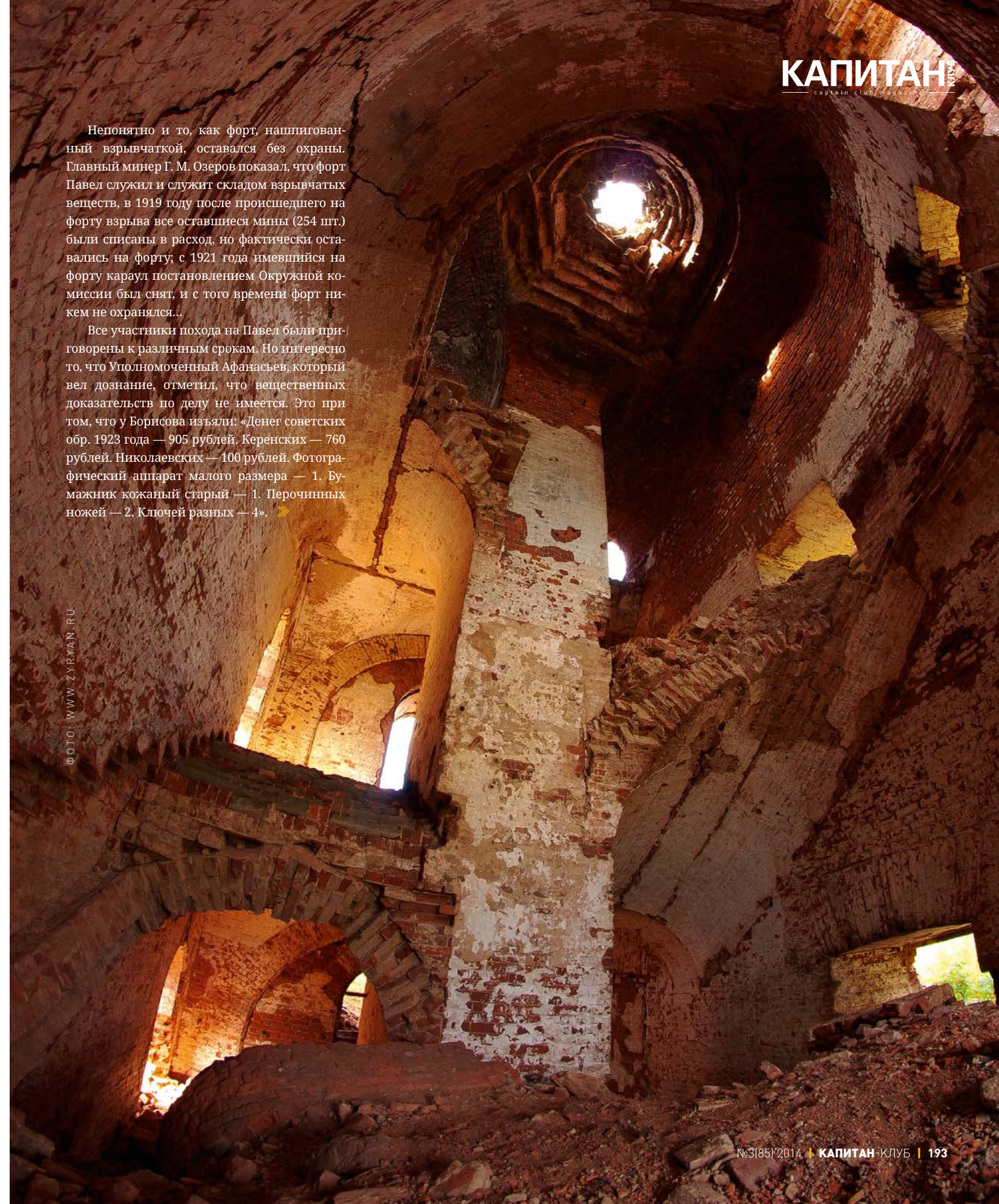



АЭРОФОТО: НИКОЛАЙ ИВАНОВ

Все это вернули отцу Борисова, но откуда у Борисова «Фотографический аппарат малого размера»? И что значит «малого размера»? Все мы представляем фотографа тех лет с тяжелой треногой и громоздким аппаратом, в который вставляются пластинки. Однако были и небольшие аппараты с размером стеклянного негатива 6 × 9 см. Стоил такой аппарат в то время 150–200 рублей. Деньги немалые, но у Борисова, судя по всему, с этим проблем не было.

С 1923 года оплата труда комсостава флота стала производиться по единому военному тарифу (п. 1 приказа РВСР №485 1923 г.). И уже

в феврале 1923 года денежные должностные оклады комсостава РККФ стали такими: командира судна 4-го ранга (17-й разряд) — 462 рубля (по Москве, Московскому и Петроградскому военным округам) и 312 рублей — по всем остальным частям страны, командира ЭМ «Новик» (20-й разряд) — соответственно 780 и 520 рублей, командира линейного корабля (22-й разряд) — 975 и 630 рублей.

Таким образом, у Борисова оказалась почти месячная заплата командира линейного корабля! Кстати, у Добровольского изъяли «всего» 530 советских рублей. Керенки номиналом 20 и 40 рублей печатались сравнительно долго — в 1917–1921 гг. Изымались они весь 1922 год, а в 1923-м они не стоили и бумаги, на которой были напечатаны.

Таким образом, ясности в этом трагическом деле нет до сих пор. Возможно, когда-нибудь все прояснится. ❄️

Галс

ЯХТ-КЛУБ

Новый ресторан «Галс» находится в бухте Пироговского водохранилища. С уютной веранды открывается панорамный вид на всю водную гладь. Это одно из лучших мест, чтобы встретить закат с любимым человеком или поужинать в компании друзей. Но мы еще позаботились о том, чтобы вам было вкусно. Самые свежие продукты... но без талантливого шеф-повара они бы не сработали. У нас есть всё, чтобы сделать ваш отдых приятным. Наша кухня удивит вас. Каждый вечер фирменное блюдо — копченый камчатский краб.



Для гостей клуба доступна большая территория, вертолетная площадка, пляж, а также неограниченные возможности в проведении любых мероприятий круглый год!

Яхтинг начинается Здесь!

Адрес: Московская обл., Осташковское шоссе, деревня Болтино (7 км от МКАД), яхт-клуб «Галс»
+7 (495) 796-32-27 (заказ столов в ресторане), +7 (495) 739-75-38 (тел/факс), +7 (495) 778-16-75, www.gals-club.ru